

PŮDORYS M1:50

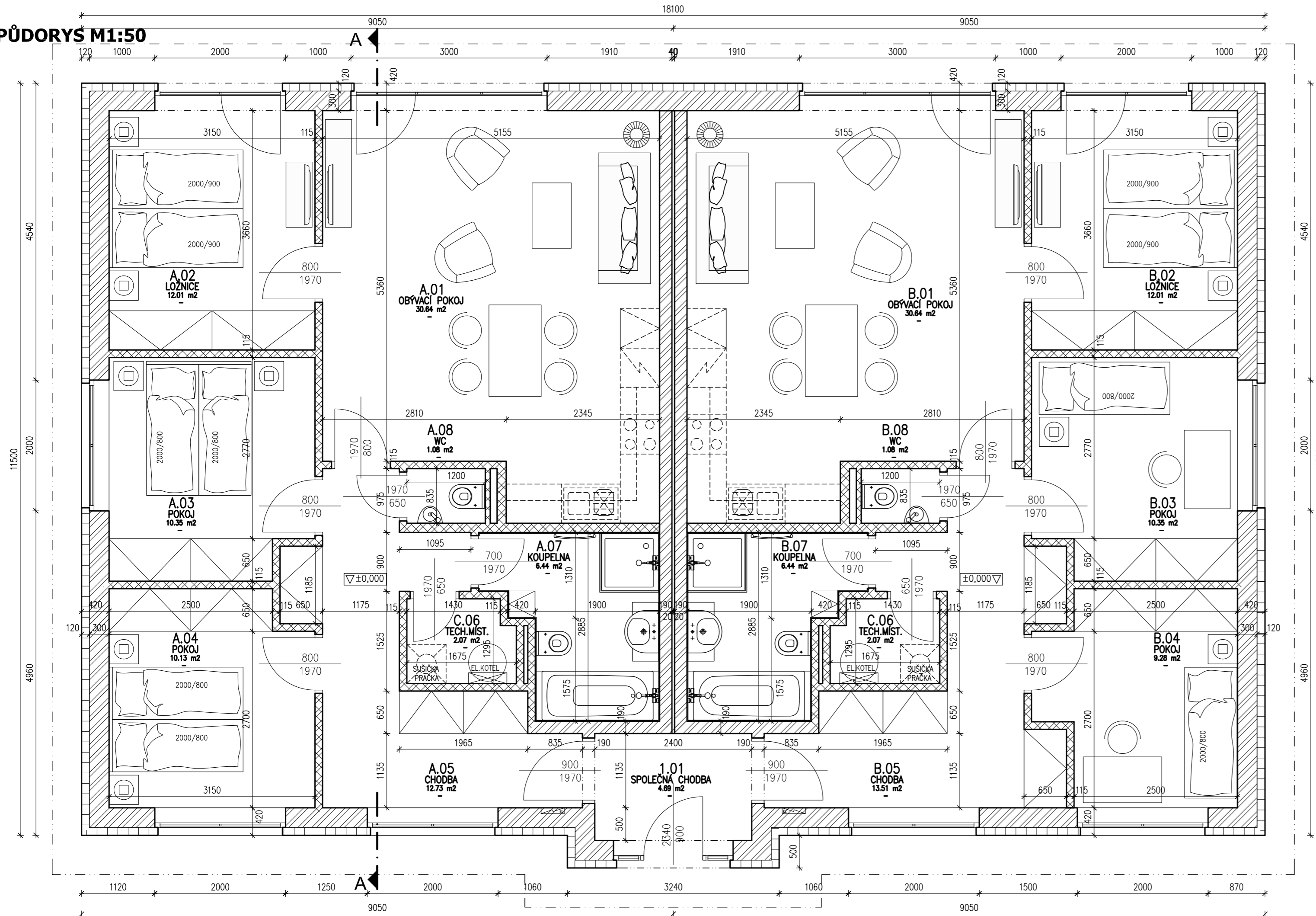

LEGENDA MÍSTNOSTÍ

Označení na výkresu	Účel místnosti	Plocha [m ²]
A.01	OBÝVACÍ POKOJ	30.64
A.02	LOŽNICE	12.01
A.03	POKOJ	10.35
A.04	POKOJ	10.13
A.05	CHODBA	12.73
A.07	KOUPELNA	6.44
A.08	WC	1.08
C.06	TECH.MÍST.	2.07
		85.45





LEGENDA MÍSTNOSTÍ

Označení na výkresu	Účel místnosti	Plocha [m ²]
B.01	OBÝVACÍ POKOJ	30.64
B.02	LOŽNICE	12.01
B.03	POKOJ	10.35
B.04	POKOJ	9.28
B.05	CHODBA	13.51
B.07	KOUPELNA	6.44
B.08	WC	1.08
C.06	TECH.MÍST.	2.07
		85.37

LEGENDA MÍSTNOSTÍ

Označení na výkresu	Účel místnosti	Plocha [m ²]
1.01	SPOLEČNÁ CHODBA	4.69
		4.69

Legenda materiálů:

-  NOSNÉ ZDIVO POROTHERM P+D TL.30,19 P15
-  NOSNÉ ZDIVO POROTHERM P+D TL.30,19 P15 +ZATEPLOVACÍ SYSTÉM 12cm MINERÁLNÍ VLNA+1cm OMITKA
-  PŘÍČKOVÉ ZDIVO POROTHERM P+D TL.11.5, 14
-  ŽELEZOBETON
-  PROSTÝ BETON

VYPRACOVAL STAVEBNÍ ČÁST	ING. RADEK FOLTÝN	DATUM	26.10.2012
INVESTOR	EURO DEVELOPMENT JESENICE s.r.o.	ZMĚNA	
MÍSTO STAVBY	-	STUPEŇ	STUDIE
OBJEKT	2.BUNGALOW 4KK-SPOLEČNÝ VCHOD	FORMÁT	3 x A4
DÍL		MĚŘÍTKO	ČÍSLO VÝKRESU
OBSAH VÝKRESU	PŮDORYS 1.NP	1:50	1.